

# 手づくりブーメランを飛ばそう

( ) 年 ( ) 組 ( ) 番 ( )

## 1. 課題

厚紙（板目紙など）で、ブーメランを作って飛ばしてみよう。

## 2. 用意するもの

- ・ホチキス
- ・ハサミ
- ・分度器

・厚紙（板目紙など）      14cm × 3cm  
   9cm × 3cm

## 3. やり方（気をつけること）

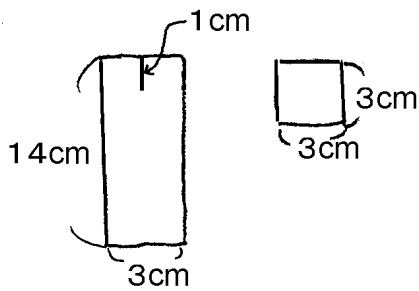

厚紙を図のサイズに3枚ずつ用意する。

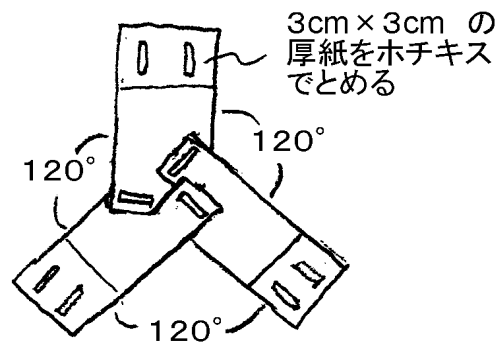

- ・羽根の調整→少し羽根をわん曲させる。
- ・右手で投げる人は、正面から見て右側が少し上がるように、3枚の羽根をねじる。（左手の人は逆）