

Welcome to Minamiyurigaoka Elementary School

ようこそ南百合丘小学校へ

○新生・転入生のみなさんへ	2ページ
○学校教育目標・学校経営の重点	3ページ
○南百合丘小学校の1年	4ページ
○南百合丘小学校の1日	5ページ
○南百合丘小学校の学校生活	6ページ
○学用品などの準備	7ページ
・子どもの服装	
・ご家庭で用意していただくもの	
○学校生活を健康で楽しく過ごすために	
・入学の前に	10ページ
・学校生活について	11ページ
・安全対策(配信メール等連絡含む)	11ページ
・保健室より	14ページ
・学校給食について	15ページ
○学校徴収金について	19ページ
○就学援助	20ページ
○令和7(2025)年度の予定と下校時刻	20ページ

はじめまして！みなボンです。
南百合丘小学校のキャラクターです。
よろしくお願いします。

南百合丘小学校のホームページを
ぜひ、ご覧ください。



川崎市立南百合丘小学校

所在地 〒215-0017
神奈川県川崎市麻生区王禅寺西1丁目26番地1号

電話 044-966-6376

FAX 044-966-8982

ホームページ <https://kawasaki-edu.jp/2/506minamiyurigaoka/>

学校メール r2210104@kawasaki-edu.ed.jp



かわさきSDGs
パートナー

川崎市は持続可能な開発目標 (SDGs) を支援しています。



南百合丘小学校ホームページはこちら



新入生のみなさんへ



～入学の喜びを大切に～

子どもたちは、これから始まる学校生活にワクワク、ドキドキしていることと思います。
学校はいろいろなことを楽しく学ぶところです。「学校に行くと、新しいことがいろいろできる」という期待をもって南百合丘小学校への入学を迎えられるようそっと背中をおしてあげてください。

教職員・在校生・保護者一同、皆様が南百合丘小学校の仲間となる日を楽しみにお待ちしております。



入学式



運動会



遠足



1人1台GIGA端末学習



集会



ポンポコ太鼓



校外学習



自然教室



やすらぎの森学習



体験学習



校内研究授業



お別れ式（卒業式）

令和6年度 川崎市立南百合丘小学校 学校経営計画

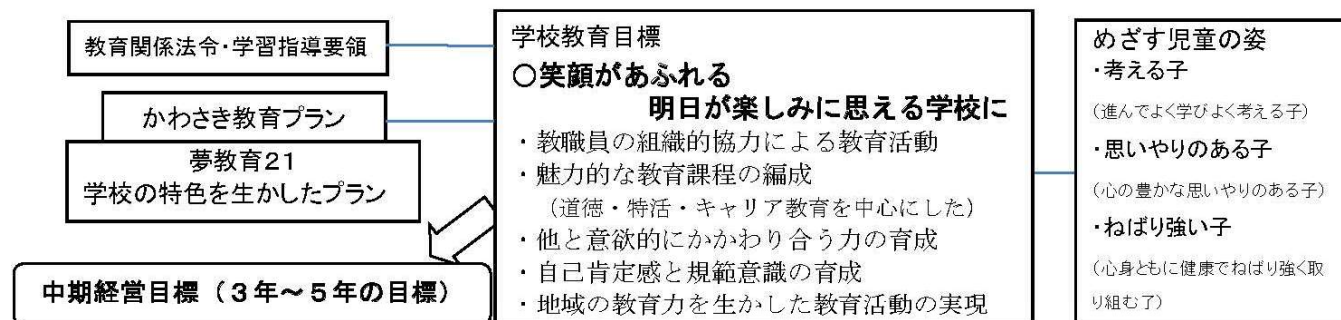

- 「相手のことを考えて話せる子 相手の思いを受け止めながら聴ける子」を全教育課程の目標とし、児童の主体性と協働する心を育成していく。
- いじめや暴力は許さないという学校環境を構築するとともに、人権意識を高められるような道徳教育を実践していく。
- 自らの健康に関心が向く保健指導の充実と、進んで運動する楽しさを味わえるような体育学習の充実を図る。
- 主体的に判断・行動をし、協働して課題や活動に取り組める力を育成する。
- 自らのキャリア発達に生かせるようなキャリア在り方生き方教育を実践していく。









短期経営目標 (今年度の重点方針)

○学校教育目標を実現するためのカリキュラムマネジメントに努める。 ○「聴いて考えてつなげる」授業を教育課程のすべてで行い、その基盤となる対話の力を育てる。	○学校スタンダードについて教職員が共通認識をもち児童指導を行い児童が自ら考える活動を重視することで規範意識の育成を図る。 ○自分や人のよさ、違いを互いに認め合い大切にしようとする気持ちを育てる。 ○情報モラル道徳教育推進	○児童会活動をはじめ、学級での係活動や当番活動をする喜びを感じさせ、自主的・自発的な行動力を養う。 ○児童会や実行委員会活動を計画的に行い、機能をより有効に生かす。 ○委員会活動で児童主体の計画を実現していく。	○自分の身体に関心をもち健康な体づくりができるようにする。 ○学校生活全般において、児童の体力の維持・向上へとつながるきっかけをつくる。
--	--	---	---

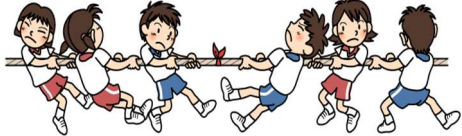
☆重点方針にかかる具体的な取組

①学校経営方針をもとに各学年の経営計画を作成し、児童の実態に沿った効果的な教育活動を行う。 ②全教科を通じて、「相手のことを考えて話せる子相手の思いを受け止めながら聴ける子」を基盤にした「聴いて考えてつなげる」授業を行う。 ③各教科等の資質・能力を育成するような授業づくりに努める。	①児童に自ら考えさせることを繰り返すことで、相手の気持ちや状況などを考えて判断して行動できる力を育てていく。 ②各教科や様々な活動を通して教師が、児童の相手を思いやる言葉がけや行動を認め価値づけていく。 ③家庭との共通理解を図るために、保護者への啓発活動を継続的に推進していく。	①学校経営方針や学年目標をもとに各行事で学年・学級の目指す児童の姿を具体化していく。 ②教師主導ではなく、児童の主体的な活動を推進するために学びの場を確保していく。 ③すべての教育活動を児童が自分事として受け止め実践できるよう、全職員が一体となり協働する力を価値づけていく。	①養護教諭、栄養教諭と協力して規則的な生活習慣、病気やけがの予防について指導をする。 ②体育の教科において授業を通して継続的に視点を決めて体力向上につながる体の動きを取り入れていく。
---	---	---	--

南百合丘小学校の1年【令和6（2024）年度の場合】

前期	後期
<p>4月 春休み 始業式 着任式 入学式 4・5・6年川崎市学習状況調査 授業参観・懇談会・学校説明会 1・3年交通安全教室 1年生を迎える会 個人面談</p> 	<p>10月 後期始業式 引き渡し訓練 5年八ヶ岳自然教室</p> 
<p>5月 6年都内見学 4年王禅寺エコ暮らし環境館見学 運動会</p> 	<p>11月 1年遠足 開校記念日(休業日) 学校公開日 5年オーケストラ鑑賞 6年鎌倉見学</p> 
<p>6月 3年川崎市内めぐり 6年日光修学旅行 土曜授業参観 5年工場見学 2年遠足</p> 	<p>12月 4年連合音楽会 希望個人面談 情報モラル学習 冬休み</p> 
<p>7月 川崎市制記念日(休業日) 夏休み</p> <p>8月 夏休み</p> <p>9月 個人面談</p> <p>10月 前期終業式 かわさき家庭と地域の日(休業日)</p>	<p>1月 冬休み 4年神奈川県内見学〔6年度は三浦市〕</p> <p>2月 授業参観・懇談会・学校報告会 6年生を送る会</p> 
	<p>3月 卒業式 修了式 離任式 春休み</p> 

※このほかにも、各学年の校外学習や体験学習などがあります。

※令和6(2024)年度のもので、来年度は変更になる可能性があります。

行事予定は学校だよりやホームページでお知らせしていきます。

令和6(2024)年度 南百合丘小学校の1日〔予定〕

A時程	月	火	木	金	水	B時程
8:30	朝読書	朝学習	朝学習	朝学習	朝会/集会	8:30
8:45						8:45
9:30	1	1	1	1	1	9:30
	2	2	2	2	2	
10:15	中休み30分	中休み30分	中休み30分	中休み30分	中休み15分	10:15
10:45	3	3	3	3	3	10:30
11:30					4 【1・2年】	11:15
12:15	4	4	4	4	給食	12:00
給食あり 13:10下校	給食	給食	給食	給食	準備・帰りの会 15分	給食なし 12:10下校
13:00	清掃・準備	清掃・準備	清掃・準備	清掃・準備	5 【3～6年】	給食あり 12:55下校
13:15	昼休み15分	昼休み15分	昼休み15分	昼休み15分	(13:45下校)	13:00
13:30	5 【1～3年】 (【4年】)	5 【1年】	5 【1・2年】	5 【1～3年】	13:45	
14:15	帰りの会	6 【2～6年】	6 【3～6年】	6 【4～6年】	給食あり 14:25下校	全市のな授業研究会 が行われる日などは 4時間授業となります。
14:25	クラブ 【4～6年】 委員会 【5・6年】					
15:00	(15:10下校)	(15:10下校)	(15:10下校)	(15:10下校)		

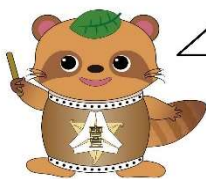

【校庭開放について】

6時間終了後の15:10～16:00校庭開放。
3～6年生のみです。校庭開放日は学校だよりでお知らせします。

【朝学習】

基礎学習の定着に向けた国語や算数の学習を中心に取り組みます。
また、一人1台のGIGA端末を使ったタイピング練習などにも取り組みます。

南百合丘小学校の学校生活



1. 学年別週授業時間

	月	火	水	木	金	合計
1年	5	5	4	5	5	24
2年	5	6	4	5	5	25
3年	5	6	5	6	5	27
4年	6(5)	6	5	6	6	29(28)
5年	6	6	5	6	6	29
6年	6	6	5	6	6	29

※5・6年生は月に1回、月曜日6時間目に委員会活動があります。

(委員会活動の日、クラブ活動のない日は、4年生は5時間授業となります。)

※4～6年生は年間11回、月曜日6時間目にクラブ活動があります。

※1年生は5月8日(木)より5時間授業となります(学校生活に慣れるまでは4時間授業)。

※2年生は6月3日(火)より火曜日が6時間授業となります。

2. 南百合丘小学校「学校生活のやくそく」

1. みんなで仲よく生活しましょう。

2. 8時から8時25分までに登校しましょう。

(8時30分には準備を終えて、次の活動ができるようにしましょう。)

3. 通学路を通り、広がらずに交通ルールを守って登下校しましょう。

4. 気持ちよくあいさつをしましょう。

5. 授業で使わないものは、持ってきません。

・学校生活にふさわしい持ちものか考えましょう。

6. 時間を守って行動しましょう。

7. ろうかには静かに右側を歩きましょう。

8. 児童会旗があがっているときは校庭が使えます。

・使える学年や場所のルールがあります。

・安全に気をつけて仲良く遊びましょう。

9. 遊び道具や使ったものは、もとの場所にきちんとかたづけましょう。

10. 帰りの会が終わったら校舎から出て、まっすぐ家へ帰りましょう。

・3年生以上は放課後、4時まで校庭で遊ぶことができます(月・火・木)。

11. 公園などで遊ぶ時は、地域の方の迷惑にならないようにマナーを守りましょう。

学校の昇降口が開くのは**8時**です。あまり早い時間ですと、職員も出勤しておらず、何か事故があった場合に対応できませんので、時刻を守って登校させるようにしてください。



学用品などの準備（入学前にご家庭で用意していただきたいこと）

登下校時、学校での服装…活動しやすく脱ぎ着が楽なもの

- 入学式で配付される黄色い交通安全ワッペンと黄色いランドセルカバーをつけてください。
※1年生のみ

用意ができたなら
□にチェック

体育の服装…汗をかくので、登校時の服装から動きやすく汗を吸いやすいものに着替えます。

- 上…白地半袖の体育着（冬は長袖も可）
- 下…紺系統の無地の体育着用膝上丈のパンツ・短パン・クォーターパンツ
※冬、体育着だけでは寒い場合は、体育着の上にファスナーやフード等のないトレーナー類や形や素材など運動に適している長ズボンを重ね着してもかまいません。



- 帽子…赤白帽子（ゴム付き）
- 水筒…中身は、水、お茶、スポーツドリンク

持ち物すべてに記名をお願いします

※熱中症対策、また水道の混雑を避ける上でも、ご準備できる日は、水筒を持たせてください。

ご家庭で用意していただくもの（文房具はシンプルなものをお願いします）

- ランドセルなど、背中に背負える学用品入れ（キーホルダー等はずけないようにしてください）
- 筆箱（シンプルな箱型のもの）
- 鉛筆（2Bのもの5本程度 チャームなどついていないもの）
- 赤鉛筆1本
- 消しゴム（消えやすいもの においのついていないもの）
- 下敷き（A4サイズのシンプルなもの望ましいです）
- はさみ
- 色鉛筆（12色程度）

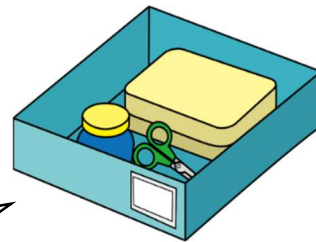

※新1年生の道具箱や、ここに書かれていないのりやペン等については、学校で一括購入するので、用意の必要はありません。
※転入生は、これまで使っていたものをお使いください。

- 油粘土ケース（1kgの量が入る大きさ 幼稚園保育園で使っていたものがあれば、それで構いません）
※1年生のみ
- 粘土板 ※1年生のみ
- 手さげ袋（体育着袋と上ばき入れの両方が入るサイズのもの・道具箱が入るサイズのもの）

上ばき・上ばき入れ

- 上ばき…白ズック靴・バレーシューズ ひものないもの ゴムの色は自由)
※靴の前とかかとの2カ所に名前をひらがなで見やすくはっきりと書いてください。
- 上ばき入れ…毎週金曜日に上ばきを入れて持ち帰ります。必ず記名をしてください。

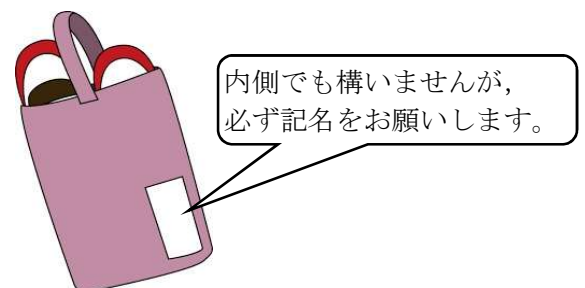
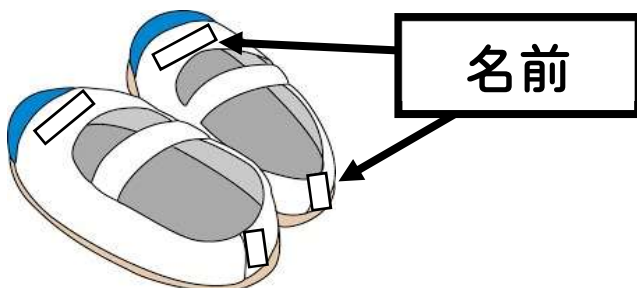

体育用品(サイズは参考)

- 服装…前のページで紹介した体育の服装を参照の上、図のような名前を縫い付けるか、直接書いて下さい。
- 体育着袋…口が大きめ、紐で閉じられるものが便利です。紐は長すぎないようにして下さい。脱いだ服が入るくらいのサイズにしてください。(冬の厚手の服なども入る大きさがよいです)

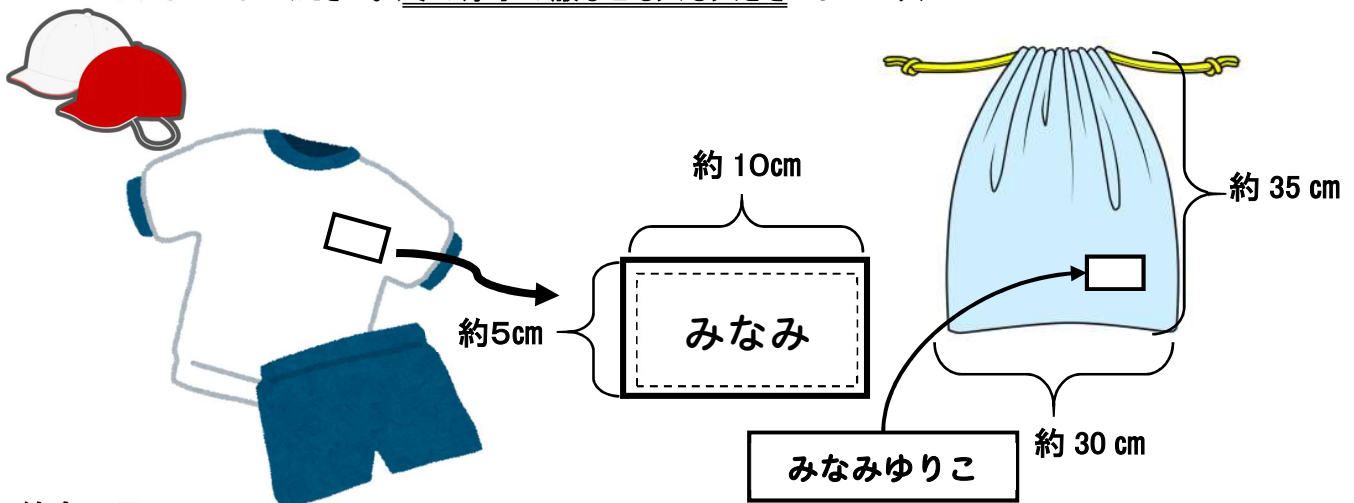

給食用品

- マスク

※マスクの予備として、未使用(または洗濯済み)のマスクも、ランドセルの小さなポケットに入れておいてください。布製マスクや手作りマスクには、記名をお願いします。

- ハンカチ(給食用)
- ナフキン1枚
- 口拭き用ミニタオル1枚
- 給食袋(給食時のハンカチ、マスク、ナフキン、口拭きタオルを入れる。)
- 給食当番用帽子(イトーヨーカドー等で購入可能)

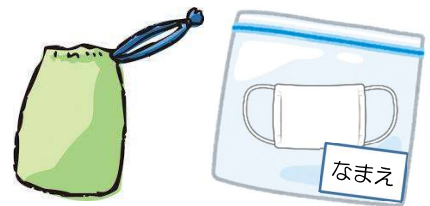

※名前の記入のみ(学年クラスは記入しない)

ナフキン(サイズは参考)

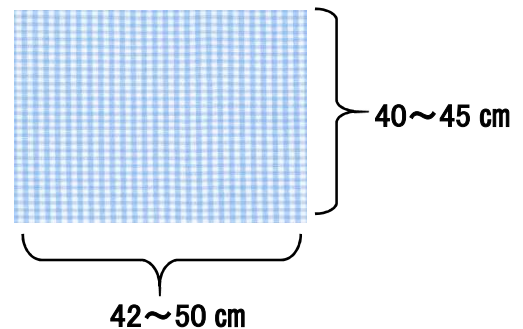

※給食当番の際に使用するかっぽう着と袋は、学校が用意します。当番が交代で使用するので、週末にお子さんが持ち帰りましたら、洗ってアイロンがけをし、週の初めに忘れないように持たせてください。その際、ほつれや、とれかけているボタンがありましたら、縫っていただくと助かります。★アイロンには殺菌作用があります。

- 机を拭く専用の布巾

※児童机を拭く専用の布巾の共用を避けるために、机拭き用の布巾を家庭から各自持たせてください。

※自分の机は、各自持参した布巾でふきます。(手洗い場の混雑を避けるため、家庭で水に濡らしてくる)

※アルコール等の薬剤を噴霧する形でのふき取りは、目や口に入ったり食品にかかったりするので禁止とします。

※ウエットティッシュ(「除菌」「アルコール」「水分を含んだもの」など)でも構いません。



防災用品

□ 防災頭巾

※災害時に、頭部を保護するために使用しています。

※通常は、椅子の背もたれに掛けられるようカバーをつけてください。椅子のサイズを参考にしてご用意ください。

※防災頭巾に内ポケットを付け、ハンカチを入れておくと災害時に役立ちます。

※防災頭巾のかぶり方の練習をしておいてください。

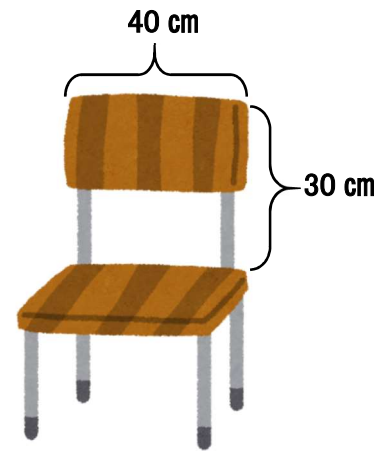

□ GIGA 端末の保護・保管用手さげ(ケース)

1人1台分の GIGA 端末(コンピュータ端末)が入学から卒業するまでの6年間、貸し出されます。学校で使用するだけでなく、日々の宿題や家庭学習のために持ち帰ることがあります。安全に持ち帰るために手さげ(ケース)の準備をお願いいたします。

★手さげ(ケース)について★

～以下の条件を備えている手さげ(ケース)をご準備ください～

- ・ 大きさ…A4 サイズが少し余裕をもって入る大きさ NEC 製 Chromebook Y2 (295mm×210mm×21mm 重さ約 1.3 kg 11.6 型のタブレット型パソコンです。)
- ・ 適度なクッション性を備えているもの。
- ・ ケースそのものがランドセルに入ること (GIGA 端末はランドセルに入れて持ち帰ります)。
- ・ 朝登校したら、GIGA 端末を充電庫から取り出し、机の横のフックにかけて保管できるように持ち手があるものをご用意ください。
- ・ 入れ口は、チャック、巾着、ゴム、マジックテープ、特に何も加工されていないなど、何でも構いません。
- ・ イトーヨーカドーなどの商業施設、家電量販店や通販などでご購入いただいても、手作りでも構いません。
- ・ 横長でも縦長でも形状は何でも構いません。
- ・ 必ず手さげ(ケース)に記名をお願いします。
- ・ 川崎市立中学校では、同じ GIGA 端末を使用しますので、今回ご準備いただいたケースは、中学校への進級後も使用できます。

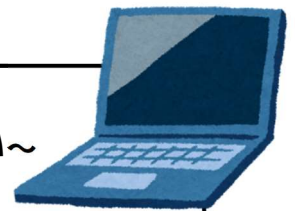

【ご案内】かわさき GIGA スクール構想について

川崎市は1人1台分の GIGA 端末(コンピュータ端末)を児童に貸与します。個別学習、協働学習、一斉学習のどの学びにおいてもクラウドを利用し、学びを蓄積し、双方向の学びを可能にすることによって、「自主・自立」「共生・協働」を実現します。

キーワードはつながる

インターネットでつながることで、いつでもどこでも学ぶことができます。学校だけでなく、ご家庭でもデータを閲覧したり利用したりすることができ、今後、臨時休業等が長期に及んだ場合にも利用することができます。川崎市では、コンピュータを使用する際のアカウント(IDとパスワード)を小学校入学から中学校卒業まで貸与します。また、「情報活用能力」の育成にも力を入れ、子どもたちがコンピュータを活用できるよう指導していきます。



学校生活を健康で楽しく過ごすために



入学の前に

① 通学路を歩きましょう。

- ・お子さんが通学路を通って安全に登校できるよう、入学前にお子さんと一緒に歩いて確かめておくようにしてください(学校まで何分かかかるか、危険なところはないか、どのように歩くか、寄り道はしない など)。

※通学路とは、児童の通学の安全の確保と、教育的環境維持のために指定している道路です。通学路では、警備員さん、PTA 校外委員さん・ボランティアのみなさんや地域の方に防犯パトロールをしていただいたり、地域交通安全員さんに交通量の多い交差点の横断を見守っていただいたりしています。また、注意喚起や通学路標識等が設置されています。

- ・正しい交通ルールをご家庭でも教えてください(飛び出さない、信号を守る、道路の端を1列で歩くなど)。
- ・知らない人に誘われても、ついて行かないように教えてください。また、どうしたらよいかも教えてください。
- ・登下校の時に東門・正門のどちらを利用するのか、教えておいてください。

② 次のようなことは、お子さんが一人でできるようにしておいてくださると助かります。

- ・洋服を脱いだり、着たり、簡単にたたんだりする
- ・トイレに一人で行く

※校外学習の際には、和式トイレしかない場合があります。両方使えるように慣れさせておいてください。

※排便後に水を流すなど、基本的なマナーを身につけさせておいてください。

- ・お箸を使う
- ・座らないで靴を履いたり脱いだりする
- ・傘を自分でたたむ
- ・ひらがなで書かれた自分の名前を読める



③ 家庭での生活が、学校での生活や学習に大きく影響します。もちろん個人差はあります。あせらずに少しずつ生活習慣を身につけ、自分のことは自分でできるようにしておきたいものです。

- ・早寝早起きをする
- ・朝起きたら顔を洗う
- ・食後の歯磨きをする
- ・手洗い、うがいの習慣をつける
- ・返事、あいさつができる
- ・自分の持ち物の整理整頓ができる
- ・自分の名前を言ったり、何かを見れば住所、電話番号、保護者の名前を言ったりできる。



学校生活について

① 持ち物についての約束

・持ち物には、すべて記名をお願いします。

・「学習に関係のないものは持ってこない」という約束になっています。

筆箱等もアクセサリ等がついていないものにしてください。

携帯電話については、文部科学省から「携帯電話は、学校における教育活動に直接必要ない物であることから小学校においては、学校への児童の携帯電話の持込みについては、原則禁止すべきであること。」「携帯電話を緊急の連絡手段とせざるを得ない場合等には学校長に対し、持込みの許可の申請をすること」との通知があります。南百合丘小学校でも、持込みは原則禁止です。持込みが必要な場合には、学校長との面談後、申請書を提出していただき、「学校内ではランドセルから出さない」「緊急時以外は登下校時にも使用しない」「管理は自己責任」等の条件のもとに許可を出します。通話機能のある見守り GPS 等も同様です。

・熱中症対策、また水道の混雑を避ける上でも、ご準備できる日は水筒を持たせてください。水筒の中身は水、お茶、スポーツドリンクに限ります。

・学校でプレゼントを渡したり、ものを交換したりすることは、学校内ではできません。転校等の際のプレゼントも同様です。食べ物は、学習で使うもの以外一切持ち込みを禁止しています。

・シャープペンシルは、芯が硬く小学生向きではないこと、折れた芯が教室の床を汚すことなどから特別な状況(校外学習など)以外は使わないことになっています。

・学年によって違いはありますが、教科書は週1回の学習のもの、資料集や副読本、音楽バッグなどは学校で保管しています。本校は教室が狭く人数が多い学年などは置き場所がないので、学年やクラスで工夫して対応しています。基本的には教科書等は持ち帰ることにしていますが、学校に置いておくことも可としています。ただし、学校に置いておく場合は、家庭または学校のどちらに自分が置いているのかわからなくなることはないようにご家庭でも必ずお子さんと確認ください。 ※1年生は、国語と算数以外の教科書などは、学校で保管します。

② 授業参観について

・保護者やご家族の方が子どもたちの学校生活を見ていただく日を設定しています。

・参観の際には、飲食等はせず、学習のさまたげにならないように廊下でも静かにお願いします。

・授業参観は、ID カードを着用してご来校ください(PTA より入学式の日配付予定)。

・授業参観などの際、児童の様子や作品等のビデオ撮影・写真撮影(スマートフォンでの撮影も含む)は個人情報保護のため禁止しています。

入学式・卒業式・運動会・音楽会リハーサル等の写真撮影は、ご家庭で楽しむという目的のもとで可としています。

ホームページ、ブログ、SNS、動画投稿サイト等、インターネット上にアップロードすることはおやめください。

③ 教育相談について

- ・学校生活に不安のある方は、遠慮なく教育相談を受けてください。毎月、教育相談日または個人面談日が設けられています。教育相談日に相談希望の方は、学校へご連絡ください。相談先は担任、支援教育コーディネーター、教務主任、養護教諭等、誰でも構いません。教育相談日以外の相談も随時お受けいたします。
- また、巡回カウンセラーによる相談日も月に2日ほどあります。

安全対策より(配信メール・電話やWEBでの連絡)

①災害時の児童引き渡しについて

次のような緊急時には、児童の安全を確保するため児童を家庭に引き取りをお願いする場合があります。

- ・川崎市内のいずれかの地域で震度5強以上の地震が発生した場合。または、塀や建物、道路等が損害を受けるような地震が発生した場合。
- ・台風や大雨のため、児童の下校に危険がともなう場合。

安全かつ確実にお子さんを引き渡すため、学年始めに引き取り者名簿を作成します。この場合、引き取り者になれるのは、保護者および保護者に準ずる方(高校生以上の家族の方)に限ります。ご近所の方や友達の保護者は、引き取り者名簿に登録できません。引き渡しのできない児童については保護者来校まで学校で保護いたします。なお、赤色のブラインドホルダーに入っている児童個人票の下部に引き取り者の方のお名前と電話番号をお書きください。詳しくは、赤色ブラインドホルダーの中の手紙をお読みください。

保護者の方が学校に来校される際(授業参観、懇談会、運動会、引き渡し訓練、PTA関係各種会合等)は、IDカードの着用をお願いしています。お手数ですがご協力をお願いいたします。なお、IDカードは入学時に配付いたします。

②特別警報・暴風警報発令時などにおける対応について

神奈川県全域または県内の一部(川崎市に限りません)に「特別警報」及び「暴風警報」・「暴風雪警報」のいずれかが午前6時の時点で発表された場合、あるいは、発表が継続されていた場合は、児童の安全確保のため、当日一日を臨時休業とします。学校が休業または、授業の繰り上げになった場合は、わくわくプラザも休室となります。特別警報や暴風(雪)警報以外の警報が発令された場合については、その状況に応じて学校として判断し、休業の場合は、保護者の皆様にご連絡します。また、児童の登校後、暴風警報等が発令された場合についても、学校で判断し、授業時間を繰り上げるなど安全処置を講じることがあります。いずれの場合も、授業時間を繰り上げるようになった時は、一斉メールでお知らせいたしますので、メール配信サービス「ミマモルメ」への登録をお願いします。

③メール配信サービス「キッズセキュリティ・ミマモルメ」

11月就学時健診の資料でもお知らせしましたが、本校では株式会社ミマモルメ・東急セキュリティが提供するメール配信サービスを利用しています。最初の登録で6年間利用でき、特別なオプションをつけない限り料金は無料です。

一斉メール配信の利用にあたり、各自でミマモルメのHPよりお申し込みが必要となりますので、まだ申し込みをされていない方は、『ミマモルメサービスのご案内』チラシから「一斉メールサービス」への申し込みを必ず行ってください。手続きいただいた方には、申し込み時に入力いただいたメールアドレスにマイページへのログインに必要なID・パスワードが配信されます。

※クラスごとに配信することがありますので、児童ごとの登録が必要です。

④欠席・遅刻連絡のWEB受付

欠席・遅刻等連絡は、メール配信サービス「ミマモルメ」のWEBでお願いします（受付時間を過ぎてしまった時はお電話で）。（ミマモルメ「一斉メールサービス」への申し込みで欠席・遅刻の連絡ができるようになります。）

<欠席・遅刻連絡の注意点>

- (1) 連絡の受付は、欠席・遅刻日の前日17時15分～当日朝8時30分まで。
複数日休む場合も欠席日前日にその都度入力してください。
- (2) 欠席の場合は、詳しい病状(体温等)について「備考」に入力してください。
- (3) 遅刻の場合は、種別で「遅刻」を選択し、理由と登校予定時刻を「備考」に入力してください。
- (4) 入力は、必ず保護者の方が行ってください。
IDとパスワードは必ず保護者の方が保管・管理してください。
- (5) 保護者の方はアプリ又はメールアドレスを1件以上、必ずご登録ください。
メールアドレスは最大4件まで登録できます。

ミマモルメのID再発行・利用方法などのお問合せは、学校ではなく以下のミマモルメカスタマーセンターまでお願いします。

お問い合わせフォーム：<https://www.hanshin-anshin.jp/inquiry/>

TEL：0570-081-300 【受付時間】8:45～17:30(土日祝日・年末年始を除く)

⑤学校への電話連絡「自動音声メッセージ機能付電話」の導入について

川崎市教育委員会は、教職員の働き方・仕事の進め方改革の取組の1つとして、「自動音声メッセージ機能付電話」を導入し、教職員の勤務時間外の電話対応については、自動音声メッセージに切り替えさせていただきます。

自動音声メッセージ設定時間

課業期間中の平日：午後6時～翌朝午前8時

長期休業期間中の平日：午後5時～翌朝午前8時30分

学校の休業日(土曜日、日曜日、祝日、振替休日、学校閉庁日)は終日

電話番号 044-966-6376



欠席遅刻連絡は、「ミマモルメ」のWEBをご利用ください。
WEB受け付け時間を過ぎてしまった等、「ミマモルメ」での連絡ができない場合は、朝8時から夕方6時までの時間帯にお電話での連絡をお願いします。

保健室より

保健室は、お子さんが健康で安全に学校生活を送ることができるように設置されています。主に、応急処置・健康診断・健康相談・保健指導を行います。継続的な手当や学校の管理下外（家や休日など）でのけがの処置は、原則できません。

ご家庭と学校で協力しながらお子さんの健やかな成長を見守っていきたいと思います。学校生活を送るなかで、お子さまの心身の健康についてご相談などありましたら、ご遠慮なくご連絡をください。

①毎朝の健康観察のお願いと欠席連絡について

体調がすぐれずに登校すると、お子さんがつらい思いをすることになります。朝、お子さんの様子、体調をしっかりと確認していただき、明るく送りだしてください。具合の悪いときは無理に登校せず、家で療養するようにしてください。欠席遅刻等連絡は、メール配信サービス「ミマモルメ」のWEBで行うようにお願いします。 WEB 受付時間を過ぎてしまった時には電話での連絡をお願いいたします。

★健康観察のポイント

- ・元気がよく起きたか ・顔色はいつもと同じか
- ・朝食を食べたか ・下痢や便秘をしていないか
- ・熱はないか ・沈んだ様子はないか など



②緊急時の保護者の連絡先、遅刻、早退について

学校でけがをしたり、体調が悪くなったりしたときは、保健室で応急処置をします。安全に気をつけて生活していますが、お子さんが大きなけがをしたり、学習を続けることが困難なほど体調不良になったりすることがあります。その場合、保護者へ連絡をさせていただきます。『緊急連絡票』を配付しますので、もれのないよう記入をして提出をしてください。また、提出後、連絡先が変更した場合は、担任にお知らせください。

けがや体調不良、家庭の都合などで早退する場合は、保護者のお迎えをお願いしています。 教室や保健室まで来室してください。一人で帰すことや未成年の兄姉でのお迎えはできません。また、体調不良や通院、家庭の都合などで遅刻して登校する場合も、必ず保護者が付き添っていただくようお願いいたします。

③日本スポーツ振興センター 災害共済給付制度について（別紙参照）

川崎市教育委員会では、独立行政法人日本スポーツ振興センターと災害共済給付契約を結んでいます。「災害共済給付制度」とは、学校の管理下において児童が災害にあった場合、その治療費や見舞金の給付を保護者のみなさまに対して行う制度です。この制度は「国、学校の設置者（川崎市）、保護者」の三者が負担する互助共済制度です。

契約については、入学時もしくは転入時に、小学校を卒業するまでの期間の加入について保護者のみなさまの同意をいただき、手続きをしております。現在、南百合丘小学校の加入実績は99.7%です。

◇共済掛金は・・・

川崎市では、川崎市と保護者で負担しています。

◇給付が受けられる場合は・・・

学校の管理下で、医療費の発生するけがなどの災害にあった場合に共済給付の対象となります。『学校の管理下』とは、授業中や課外活動中はもちろんですが、休憩時間中、通学途中など、お子さんが家を出てから家に帰るまでの間を指します。（下校途中に学童や習い事などに行った場合は、その施設に到着するところまでとなります。）ただし、給付事由が生じた日から2年以内に請求しないと、時効により給付を受ける権利が消滅します。なお、交通事故のように、他から損害賠償を受ける場合は対象になりません。

◇給付の基準は・・・

- ・同一の災害の負傷または疾病についての医療費の給付は初診から最長10年間継続して受けることができます。
- ・災害共済給付を受ける権利は、その給付事由が生じた日から2年間請求を行わないときは、時効によって消滅します。
- ・損害賠償を受けたときや他の法令の規程による支給（例 ひとり親家庭医療費助成制度、小児医療費助成制度）等を受けたときは、その限度額において、給付は行われません。
- ・生活保護法による保護を受けている児童に係わる災害については医療費の給付は行われません。（見舞金は給付の対象となります。）

④学校感染症等による出席停止について

学校は集団生活の場なので、感染症には注意が必要です。次のページのような感染症にかかった場合は主治医の指示にしたがって療養してください。お休みしている間は『欠席』ではなく『出席停止』となります。

登校許可書の提出をお願いします。

主治医から登校の許可がおりましたら、主治医より発行される登校許可書のご提出をお願いします。文書料は、川崎市一律500円です。川崎市以外の地域は、医療機関により文書料が異なる事や取扱いがない場合があります。川崎市立学校では、登校許可書の提出が必要な旨を伝えてください。



◎出席停止対象となる感染症一覧

	感染症	期間
第一種	エボラ出血熱・クリミア・コンゴ出血熱・痘そう・南米出血熱・ペスト・マールブルグ病・ラッサ熱・急性灰白髄炎（ポリオ）・ジフテリア・重症急性呼吸器症候群（SARS コロナウイルスによるもの）・中東呼吸器症候群（MERS コロナウイルスによるもの）・鳥インフルエンザ（H5N1）	治癒するまで
第二種	☆インフルエンザ 鳥インフルエンザ及び新型インフルエンザ等を除く	発症した後五日を経過し、かつ、 解熱後二日を経過するまで ※医療ひっ迫のため、当面の間、 登校許可証は必要ありません。
	百日咳	特有の咳が消失するまで
	麻疹（はしか）	解熱後三日を経過するまで
	流行性耳下腺炎（おたふくかぜ）	耳下腺の腫脹が消失するまで
	風疹	発疹が消失するまで
	水痘（水ぼうそう）	すべての発疹が痂皮化するまで
	咽頭結膜熱（プール熱）	症状が消退したあと二日を経過するまで
	結核 新型コロナウイルス感染症	感染のおそれがないと認めるまで 発症した後五日を経過し、かつ、症状が軽快した後一日を経過するまで ※登校許可証は必要ありません。
第三種	コレラ・細菌性赤痢・腸管出血性大腸感染症・腸チフス・パラチフス・流行性角結膜炎・急性出血性結膜炎 その他の感染症（溶連菌，マイコプラズマ肺炎等）	病状により学校医，その他の医師において感染のおそれがないと認めるまで

<その他の感染症について>

- * 溶連菌感染症・マイコプラズマ肺炎…主治医が学校伝染病と認めた場合のみです。
かかりつけの主治医にご相談ください。
- * 伝染性紅斑（りんご病）・手足口病…重症化したときのみです。
- * 感染性胃腸炎による欠席は、下記の条件がそろった場合のみ出席停止扱いとなります。
 - ①学校・学年内（クラス内）で集団発生した場合
 - ②校長と学校医の判断により「学校伝染病」として認められたもの

⑤本校学校医について

診療科	氏名	医療機関	住所	電話番号
内科	下山 文紀	しもやまこどもクリニック	麻生区百合丘 1-5-4	☎ 959-0041
歯科	堤 まゆみ	つつみ歯科医院	麻生区百合丘 1-2-3	☎ 966-5273
眼科	津田 則子	千代ヶ丘津田眼科医院	麻生区千代ヶ丘 8-1-20	☎ 965-1171
耳鼻科	赤澤 吉弘	しんゆり耳鼻咽喉科医院	麻生区万福寺 1-1-2 シティモール 4F	☎ 959-4187
薬剤師	嶋 雄一	しま薬局	麻生区上麻生 5-38-5	☎ 988-7567

学校給食について

① 学校給食の目的

- 1)適切な栄養の摂取による健康の保持増進を図ること。
- 2)日常生活における食事について、正しい理解を深め、健全な食生活を営むことができる判断力を培い、および望ましい習慣を養うこと。
- 3)学校生活を豊かにし、明るい社交性および協同の精神を養うこと。
- 4)食生活が自然の恩恵の上に成り立つものであることについての理解を深め、生命および自然を尊重する精神並びに環境の保全に寄与する態度を養うこと。
- 5)食生活が食にかかわる人々の様々な活動に支えられていることについての理解を深め、勤労を重んずる態度を養うこと。
- 6)我が国や各地域の優れた伝統的な食文化についての理解を深めること。
- 7)食料の生産、流通および消費について、正しい理解に導くこと。



② 給食の運営の概要

- ・物資は、学校給食会で共同購入し、全市統一献立により実施しています。
- ・学校の給食室では、米飯と主菜、副菜を調理しています。
- ・川崎市の栄養教諭や学校栄養職員が献立作成を行い、本校は調理業務を民間委託しています。
- ・献立表は、月1回配付しています。週2～3回程度米飯給食、年2回の独自献立を各学校で実施しています。

③ 給食費

- ・給食費は、各家庭の負担となっており、1か月全学年一律5,400円の予定です。納入方法については、18ページ「給食費について」をご覧ください。

④ 毎日の給食の流れ

1. 食べる時間は20～25分間程度です。

給食の時間は、準備を含めて45分間です。最初の15分間で準備し、25分の食事時間の後、片づけ時間を5分間とります。



2. かつぼうを着て給食当番を行います。

給食の配膳は当番の児童が一週間交代で行います。給食当番の児童は、かつぼうを着て、頭を清潔な帽子で覆い、口にはマスクをします。手洗いを入念に行います。かつぼうは、学校で用意します。当番で使ったかつぼうは週末に家庭に持ち帰り、洗濯をし、アイロンをかけ、週の初めに次の当番に渡します。なお、マスクと帽子は各自で用意します(マスクにも必ず名前を記入してください)。

※頭ジラミや当日、下痢の症状がある場合は、各担任へご連絡ください。

※髪の毛の長い場合は、当番の時ゴム等で結んでください。

3. 給食を配膳します。

献立は、その日によって異なりますが、通常はパン、米飯、牛乳(200mlの紙パック)、おかずです(デザートが付く日もあります)。

給食は、当番で分担して運び、配膳します。おかずも児童が盛りつけます。家庭でも年齢に応じた食事の手伝いができるようにしてください。

4. 給食を食べます。

おかずの量は中学年を基準とし、低学年は1割減、高学年は1割増となっています。パンの大きさも3段階となっており、低学年は小さめとなっています。本校では、その日に使われている食材の豆知識や栄養について知らせ、食事と健康に関わりがあることを指導しています。

5. 後片づけをします。

クラスで食器をまとめ給食当番が食器をワゴンの上へ返します。給食室では、すぐに洗浄消毒します。食べ残すことがあった場合は、すべて給食室へ返します。腐敗するなどの衛生面の心配がありますので、パンや牛乳、果物、その他の残り物は一切持ち帰ることはありません。

⑤ その他

- ・その日の体調で食べない方がよいと判断されるものが献立にあるときは、必ず担任に連絡してください。
- ・アレルギー体質やそのほかの理由で食事制限等が生じた場合は、必ず担任に連絡し相談してください。

令和7(2025)年度は4月14日(月)から給食が始まる予定です。

給食費について ※詳しくは、同封している「学校給食の申込みと学校給食費の納付について」をご覧ください。

川崎市では、令和3(2021)年度より学校給食費を市の予算に計上し管理する「学校給食費の公会計」制度に移行しました。これに伴い、学校給食費の支払先が、川崎市となりました。

★同封されている4枚組になっている「学校給食申込書」(4枚目)の提出及び「口座振替納付依頼書」(1~3枚目)による学校給食費の口座振替の手続きが必要となります。

※オンライン手続かわさき(e-KAWASAKI)からも申込、口座振替の手続きができます。

⇒「口座振替納付依頼書」(1~3枚目)は、4月4日までにご指定の金融機関に提出してください。

⇒「学校給食申込書」(4枚目)は入学式の日(4月7日)に学校へ提出してください(受付でお渡しください)

[オンラインで手続きをされた方は、その旨を受付でお伝えください]。

【「学校給食の申込みと学校給食費の納付について」参照】

★令和7(2025)年度の給食費は月5,400円を予定しています。



学校徴収金について

①学校徴収金とは

学校の教育活動上必要となる経費のうち、児童に直接還元される性格をもつ経費として、保護者から徴収するものです。

学校徴収金の例

- ・PTA 会費・警備費
- ・教材費・行事費…入学時の一括購入物品の代金、遠足や社会科見学の交通費、入場料、芸術鑑賞教室の鑑賞費、ドリル、ワークブック、実習や作品制作用の材料費、災害共済給付制度の掛金など



②集金方法について

- ・ゆうちょ銀行の自動払込を利用して集金しています。
- ・ゆうちょ銀行にすでに口座をお持ちの方は、その口座を利用できます。
- ・口座をお持ちでない方は、お近くのゆうちょ銀行・郵便局の貯金窓口で口座を作ってください。
- ・自動払込利用申し込みは、同封した「自動払込利用申込書」を**3月14日(金)まで**にお近くのゆうちょ銀行(郵便局)に提出して手続きを済ませてください。(郵便局から学校に情報がくるのは、手続き後、3週間後となります)
- ・自動払込利用申込書は兄弟姉妹がいる場合でも、お子さん一人につき1枚必要です。
- ・書き方と必要書類については、「自動払込利用申込書記入例」と裏面の「自動引き落としのお手続きについて」をご覧ください。

③引き落としの時期について

- ・1回目は毎月5日(土、日、祝日の場合は翌営業日)に引き落とします。
- ・5日に引き落とせなかった場合のみ2回目の引き落としをします。1回目に残高不足のために引き落とせなかった場合には、担任からお知らせいたしますので、2回目の引き落としに間に合うように、ゆうちょ銀行に入金をお願いいたします。
- ・2回目も引き落とせなかった場合は、現金徴収させていただきます。その際には、必ず保護者の方が学校へ直接お金を持ってきてください。
- ・4月分は、5月に5月分と一緒に引き落とします。8月分は、9月に9月分と一緒に引き落とします。
- ・引き落とし日の年間予定は、4月中旬頃にご案内します。
- ・給食費以外の経費引き落としの金額(月額)について(令和6年度)

PTA 会費	警備費	手数料	小計	教材費・行事費	合計
1世帯当たり					
150	440	10	600	毎月変わります	600+教材費・行事費

※教材費・行事費は学年だよりでお知らせします。

※双子のお子さん等、同一の学年で同じ口座からの引き落としの場合は、手数料は2人合わせて10円となります。

※PTA 会員になられた方は PTA 会費・警備費を家庭数で引き落とします。PTA 会費・警備費は年度により金額が変わります。

④転出の場合

その月の1日に本校に在籍している場合、PTA 会費・警備費を徴収させていただきます。また、転出用の退会届の提出が必要となります。

教材費や行事費については、清算となります。

★毎月、残高不足にならないようにご協力をお願いします。

就学援助

① 就学援助とは

川崎市では、経済的な理由でお困りの方に対して、市立小中学校に通う児童生徒の学用品費、給食費など、必要な費用を援助する制度を設けています。この制度は、年度ごとに申請が必要となります。

② 申請方法

令和7年度の申請より申請方法が変わります。

申請する場合、3月末に発送される「就学援助申請書」を学事課へ提出、または電子申請(e-KAWASAKI)での申請が必要となります。また、前年度末(3月31日時点)で就学援助の認定がされている世帯は提出が不要となりました(既に兄弟姉妹で認定されている世帯や入学準備金が認定されている世帯)。ただし、世帯構成や所得状況等に変更があった場合は再度申請の必要があります。

年度途中でも、状況に変更があれば、申請することができます。

※「就学援助の対象者」「種類及び金額」等、くわしい申請内容については、『就学援助制度のご案内』を確認ください。

令和7年(2025)年度 南百合丘小学校 主な予定と1年生の下校時刻

入学式4月7日(月) 4月給食開始日4月14日(月) 運動会5月24日(土)

- ・ 来年度の年間行事予定表は、3月中旬頃に本校ホームページに掲載しますので、ご確認ください。
また、4月7日の入学式の日には確定版として年間行事予定表をお渡しします。

入学式など、今後の大きな変更の際には、学校ホームページやミマモルメのメール配信でお知らせします。

南百合丘小学校
ホームページはこちら



1年生下校時刻予定 ※変更になることがありますので、4月の学校からのお便りをご覧ください。

4月 8日(火)～11日(金)：コース別集団下校 11時30分頃下校

4月14日(月)～：給食開始後は13時10分頃下校

5月 8日(木)～：5時間授業開始 14時25分頃下校

水曜日はB時程4時間授業 12時55分頃下校