

入学にそなえて

1 入学までにできると安心なこと

1. 自分のことは自分でできるようにしましょう。
 - ・トイレ、衣服・靴の着脱
 - ・手洗い、食事、鼻かみ、うがい
 - ・持ち物の使い方、片づけ方(かさ、洋服、カバンなど)
2. 規則正しい生活習慣を身につけましょう。
 - ・早寝、早起き（9時間以上の睡眠）
 - ・顔を洗う、歯を磨く
 - ・食事前や、用便後の石鹸を使っての手洗い（毎日、ハンカチを持たせてください。）
 - ・3食きちんと食べる
 - ・正しい箸の持ち方、使い方
3. あいさつや返事ができるようにしておきましょう。
4. 通学路を覚えましょう。
 - ・自分の通学路の色や、危険箇所の確認（**通学路は、「緊急時の児童引き取り票」の裏に載っています。**）
 - ・わくわくプラザに行くのか、学童に行くのか、自宅に帰るのかの確認
 - ・寄り道をせずに、決まった道を歩かなければならないことを確認※入学するまでにお子さんと実際に歩くなどして、いっしょに確認をしておくといでしょう。

2 入学までに準備するもの

1. ご家庭で準備するもの（全てに記名してください）
 - 両肩で背負えるかばん（ランドセルなど、GIGA 端末を入れられる軽いもの）
 - 筆箱（かざりの少ない、あまり大きくないもの。箱型が望ましい。）

【筆箱の中身】

- 鉛筆 2 B（5本ぐらい）
- 赤青鉛筆（1本）
- 消しゴム(白くて、よく消えるもの)

【お道具箱の中身】

- 色鉛筆かクーピーペンシル（12色）
- クレヨン（16色）
- 水のり
- スティックのり
- 油性ペン
- はさみ
- セロハンテープ
- 折り紙
(市販の折り紙ケースはいりません。チャック式ビニール袋などに小分けにて20枚くらい入れてください。少なくなったら、その都度、補充をしていきます。)
- 自由帳
- 下敷き（シンプルなもの）

- 粘土一式（粘土、粘土ケース、粘土板）

GIGA 端末をしまうバッグ

※たて約27cm×横約35cmをめやすに、持ち手がついている横型のものをご用意ください。学校では、このバッグに入れて机の横にさげておくので、クッション性のあるものをお願いします。GIGA 端末は、入学後、子供たちに貸与します。

手さげ（特に指定のものはありません）

上履き（特に指定のものはありません）

上履き入れ

防災頭巾とカバー（学校に常備します。カバーのサイズなどは、持ち物資料参照）

体育着袋

【体育着（体育着袋に入れる）】

白半そでシャツ（寒い時期は、長そでも可）

紺のクォーターパンツ

赤白帽

※寒い時期には、体育着の上に着るトレーナーを入れることもあります。
全てのもが入る大きさのものをご用意ください。

給食袋(机の横にかけるので、ひもは短め)

【給食袋の中身】

ナフキン ※白地でなくてもかまいません。

口拭きタオル（机の大きさは、持ち物資料を参照）

※ナフキンと口拭きタオルは、毎日、新しいものと交換するため、
2枚以上用意しておくことをおすすめします。

机を拭くためのウェットティッシュ

マスク（給食当番の時）

* 上記の物は「タイシン（宿河原駅前）」・「勉強堂（駅前商店街）」・「ライフ」
などで、販売しています。

2. 学校で用意するもの

教科書（国語、算数、生活、音楽、図画工作、書写）

* 入学式当日に、無償配付されます。

* 学年・組・氏名をはっきり書いてください。

ノート類（国語、算数、連絡帳）

* はじめの1冊は、学校で一括購入します。2冊目以降は、ご家庭で同じマスのも
のを用意していただきます。

* 連絡帳は、川崎市から全員に配付されます。2冊目以降は、事務室で配付します。

歌集

フェルトペン（かきかたペン）

お道具箱（たて33cm×よこ23cm×高さ6.5cm）

連絡袋

探検バッグ

3. 希望購入のもの

鍵盤ハーモニカ

* 兄弟姉妹で同じものを使用しても結構です。音がしっかりと出るか、点検をお願い
します。「鍵盤ハーモニカ」の販売につきましては、入学後、お便りでお知らせ
いたします。希望される方は、申し込みをしてください。

3 入学後、知っておいてほしいこと

- 登校時刻は、8：10から8：30です。(昇降口は8：10に開きます)
8：30から学習が始められるように、時間に余裕をもって登校させてください。
- 上履きは、靴箱に置いて帰ります。(週末に持ち帰り、洗って月曜日に持ってきます。)
- 給食のかっぽう着は、給食当番が週末に持ち帰り、洗濯・アイロンがけをして、月曜日に持ってきます。
- 給食袋・ナフキン・口拭きタオルは毎日持ち帰り、洗ってきます。
- 体育着は、週末に持ち帰り、洗濯して月曜日に持ってきます。
- 翌日の学習のために準備するものや持ち物については、当分の間、学年だよりでお知らせしますので、その日のうちに用意する習慣をつけてください。学年だよりは、4月は紙面で配付し、5月以降は、学校ウェブサイトに乗せたものを保護者の方に各自で確認していただくこととなります。毎日の連絡については、5月ごろから、少しずつ連絡帳を書き始めますので、毎日、確認してください。
- 学校からの手紙には、必ず目を通してください。
- 持ち物には必ず記名し、ときどき記名が消えていないか等の確認をお願いします。
- 学校からの連絡は、学校・学年だよりでお知らせします。ミマモルメ(情報配信メール)で連絡することもあります。
- 欠席の場合は、8：30までに、ミマモルメの入力をしてください。8：30以降は、ミマモルメの入力できないため、学校に電話で連絡をお願いします。
- 学校への電話連絡は、平日の8：00から17：00の間をお願いします。

稲田小学校 044-911-7041

4 1年生の主な行事

学 期	内 容
前期 4月～10月	入学式 1年生を迎える会 健康診断 授業参観・懇談会 個人面談① 交通安全教室 避難訓練 引き取り訓練 演劇鑑賞教室 水あそび(プール) 移動動物園 個人面談② 夏休み 終業式
後期 10月～3月	始業式 身体計測 秋の遠足 運動会 学校公開日・いなっしーフェスティバル 個人面談③(希望制) 冬休み 書き初め展 授業参観 避難訓練 6年生を送る会 懇談会 卒業お祝いの式 修了式 春休み

*上記は、令和6年度の行事をもとに記載しています。令和7年度の詳しい日程はその都度、学校だよりや学年だよりなどでお知らせします。

5 1年生の学習

1. 教科など

国語 算数 生活 音楽 図工 体育 学級活動 道徳 共生*共育プログラム
外国語活動

2. 週の授業時間数

学 期	月曜日	火曜日	水曜日	木曜日	金曜日	合計
前期	4	5	4	5	4	22
後期	4	5	4	5	5	23

*4月8日(火)・9日(水)・10日(木)・11日(金)は3時間授業、4月中はすべての曜日が4時間授業となります。授業時間数につきましては、変更することがありますのでご了承ください。毎月末に学校だより(学校ウェブサイトで閲覧)でお伝えしますので、その都度ご確認ください。

*8：30から、朝会や朝自習、朝読書などが始まります。

*火・木(後期は金曜日)の13：15～13：30(15分間)はモジュール学習を行い国語や算数等の学習をする時間に充てています。

*通常、4時間目の終了時刻は12時15分で、5時間目の終了時刻は14：15です。ただし、給食がない場合等の特別時程は、4時間目の終了時刻が、11：45になることがあります。

* 授業終了後に帰りの会を行い、授業終了時刻の15分後くらいを目安に下校します。
下校時刻が変更になる場合は、学校だよりや学年だより等でお知らせします。

もちもの資料

(防災頭巾) ☆緊急時にすぐ使えるように、背もたれにかけて使う。※大きさは、めやす。

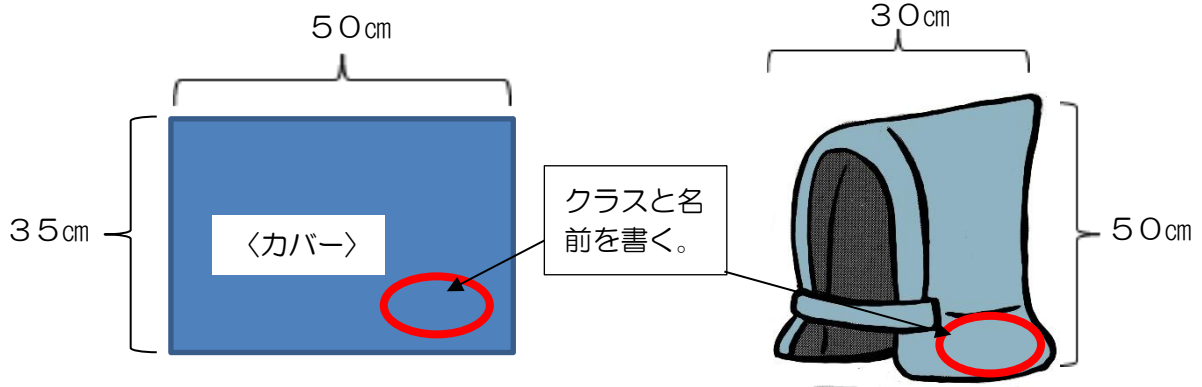

(上履き)

☆前と後ろにクラスと名前を書く。

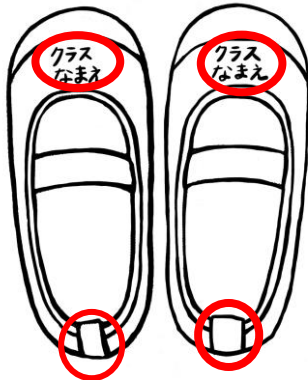

(かさ)

☆柄の部分か、しぼる部分に名前を書く。

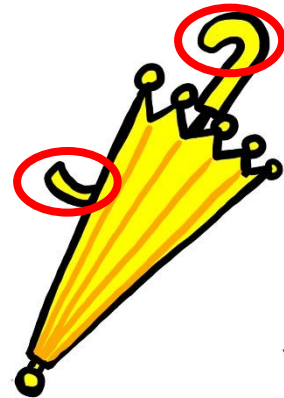

(給食袋) (ナフキン)

☆給食袋は、机の横のフックにかけた時に、床につかないようにひもや持ち手の長さを調整する。

☆お盆をのせるので、ナフキンの大きさは机の全面を覆えるぐらいが望ましい。

床からフックまでの高さ
約42cm

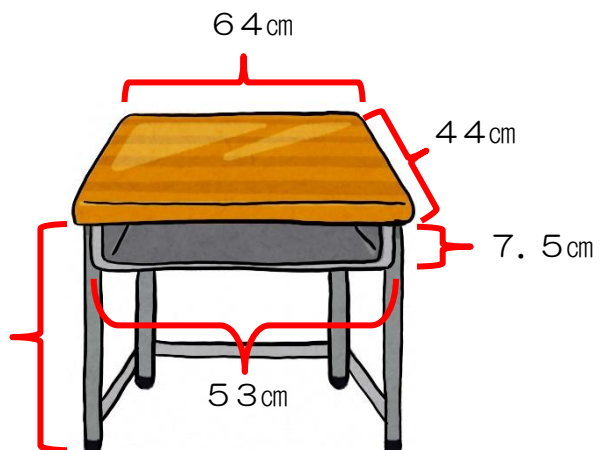

(白の半袖シャツ)

☆名札には、クラスと名前を書く。

☆名札の大きさ

5cm×10cmぐらい



(紺のクォーターパンツ)

☆名札には、クラスと名前を書く。

☆名札の大きさ

3cm×8cmぐらい



(紅白帽子)

☆ゴムひもがついているもの。

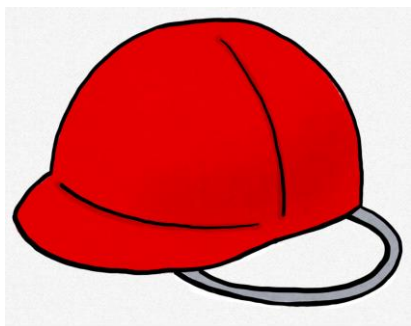

(体育着袋)

☆大きさはめやす。

☆脱いだ洋服がすべて入るくらいの大きさがよい。

☆教室のフックにかけるので、ひもは、短めで両方から締められるものがよい。

(床からフックの高さ・・・約80cm)



ひもとは別に、持ち手をつけて、それをフックにかけている人もいます。

(水泳学習の おもな持ち物)

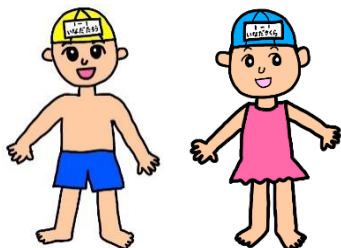

水着 (ラッシュガードの着用も可)

水泳帽

バスタオル (着替える時にも使うので、ラップタオルがおすすめです)

ゴーグル (使いたい人)

水泳バッグ

濡れたものを入れる袋

※水泳学習についての詳細は、6月頃にお伝えする予定です。

日課表

曜日	月	火	水	木	金	特別時程
8:30	朝会			朝読タイム		
8:45						8:35
1	1校時					1
9:30						9:20
2	2校時					2
10:15	中休み					10:05
10:45						10:15
3	3校時					3
11:30						11:00
4	4校時					4
12:15	給食					11:45
1:00	清掃					12:30
1:15	昼休み	モジュール学習	昼休み	モジュール学習	モジュール学習	
1:30						1:00
5	5校時					5
2:15	帰りの会		帰りの会			1:45
6		6校時		6校時	6校時	6
3:00	委員会 クラブ	帰りの会		帰りの会	帰りの会	2:30
3:10						2:40
3:15						