

# なつつばき

運動会号

川崎市立古市場小学校  
2年学年だより

2024. 10. 25 (金)

秋晴れのさわやかな日が続き、スポーツの秋といわれるにふさわしい季節となりました。子どもたちが楽しみにしている運動会が11月2日(土)に行われます。この日のために、一生懸命練習に取り組んできました。特に、表現種目(ダンス)は、練習時間だけでなく、朝や休み時間に自主的に練習をしようとする素敵な姿がたくさん見られました。

当日に向け、精一杯力を発揮できるよう、子どもたちの体調管理や励ましの言葉をよろしく願いいたします。本番で頑張る子どもたちの姿を見守っていただけると幸いです。ご声援よろしくお願い致します。

## N0.13 1年生・2年生合同ダンス「Little Furuichi Monsters」

曲に合わせてダンスをします。2年生は、基本的には校舎側を向いてパフォーマンスをします。曲中に隊形移動がありますので、どの位置で踊るのかを確認をお願いします。

① 各クラス2列になります。

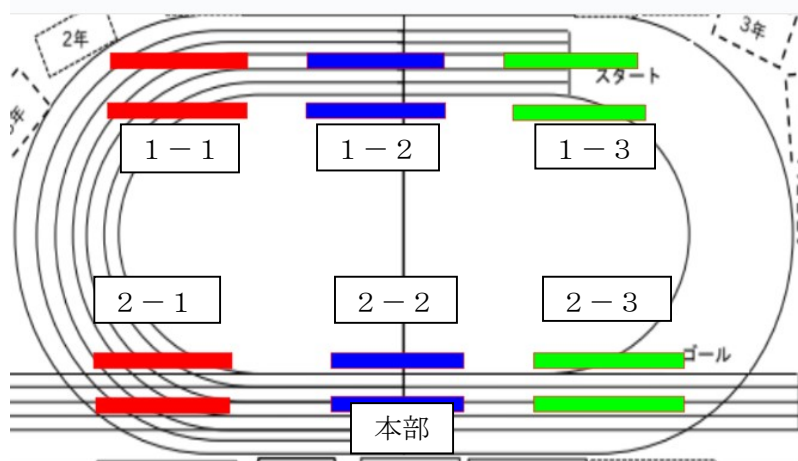

②各クラス1列になり、1年生と一緒に大きな円になります。

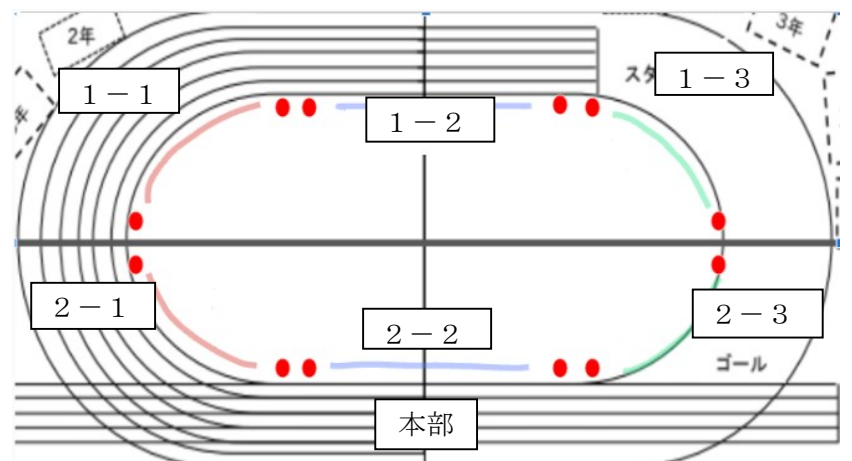

③1年生と一緒に3クラスの円になります。

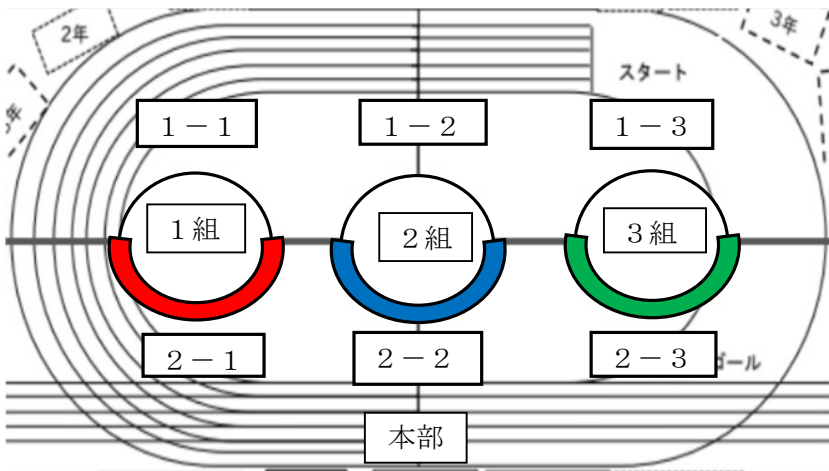

④最後は最初の2列に戻ります。

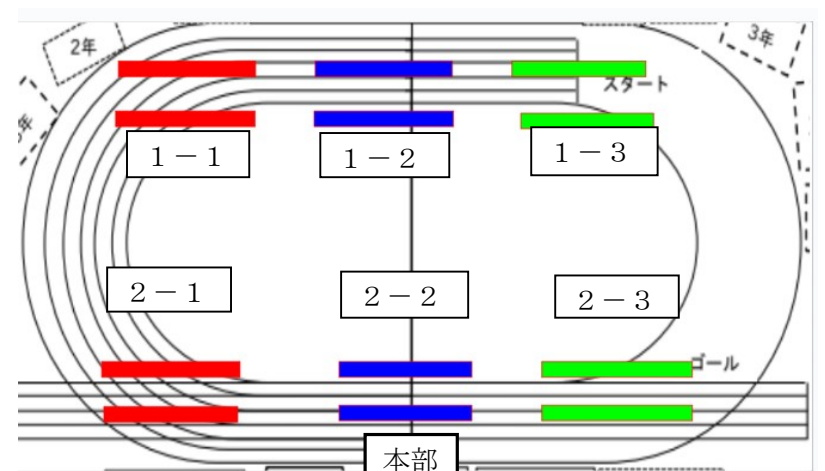

## N0.8 2年学年種目「デカパンリレー ～デカパンをはいて、力をあわせるぞ!～」

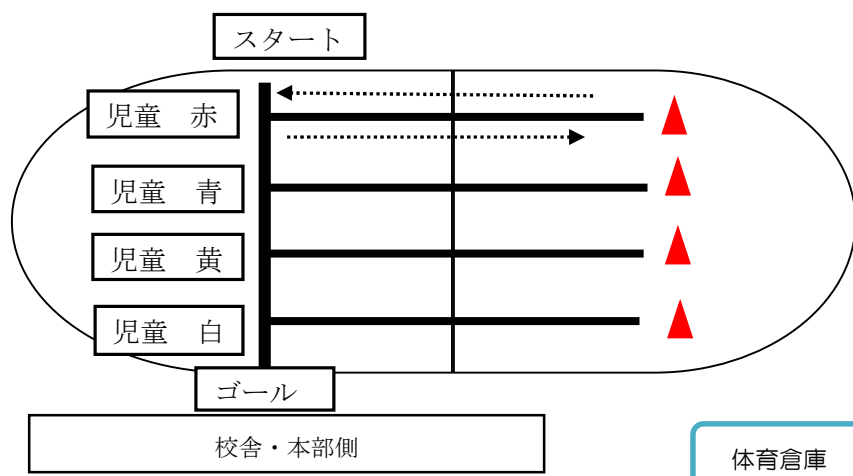

デカパン (大きなパンツ) に二人ずつ入り、折り返しリレーを行います。

走る順は、各チームで相談して決めました。

人数調整のため、2回走る児童もいます。

★デカパンリレー走順

	赤	青	黄	白
1				
2				
3				
4				
5				
6				
7				
8				
9				
10				
11				

## N0.6 徒競走 「ゴールをめざして レッツゴー!!!」

★50m走 走順

	1コース (赤)	2コース (白)	3コース (赤)	4コース (白)
1				
2				
3				
4				
5				
6				
7				
8				
9				
10				
11				
12				
13				
14				
15				
16				
17				
18				
19				
20				
21				
22				

校舎側から4. 3. 2. 1コースになります。

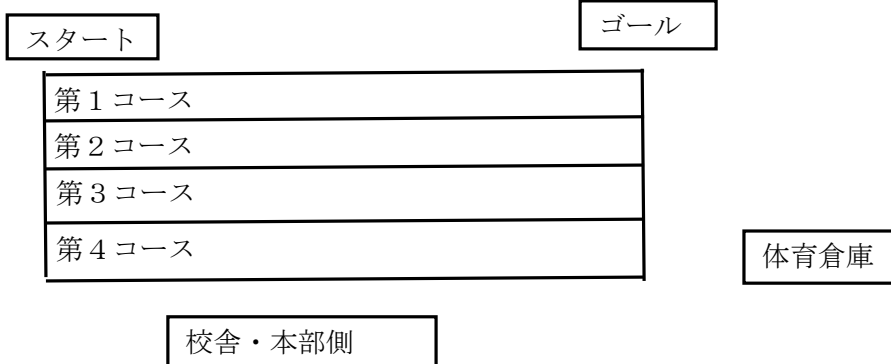

【お子さんの持ち物について】

- ・当日は、体操着を着用し、手提げ（またはリュック）をもって登校します。体育着の名前が見えないよう、上着を羽織って登校するよう、お願いします。手提げの中には、①プログラム ②水筒 ③汗拭きタオル ④トレーナー（必要な人のみ）⑤赤白帽を入れてください。
- ・体育着は、10月31日（木）に持ち帰ります。ご家庭で洗濯をしていただきますようお願いいたします。